

# MULTIPOWER

## C - Gestell

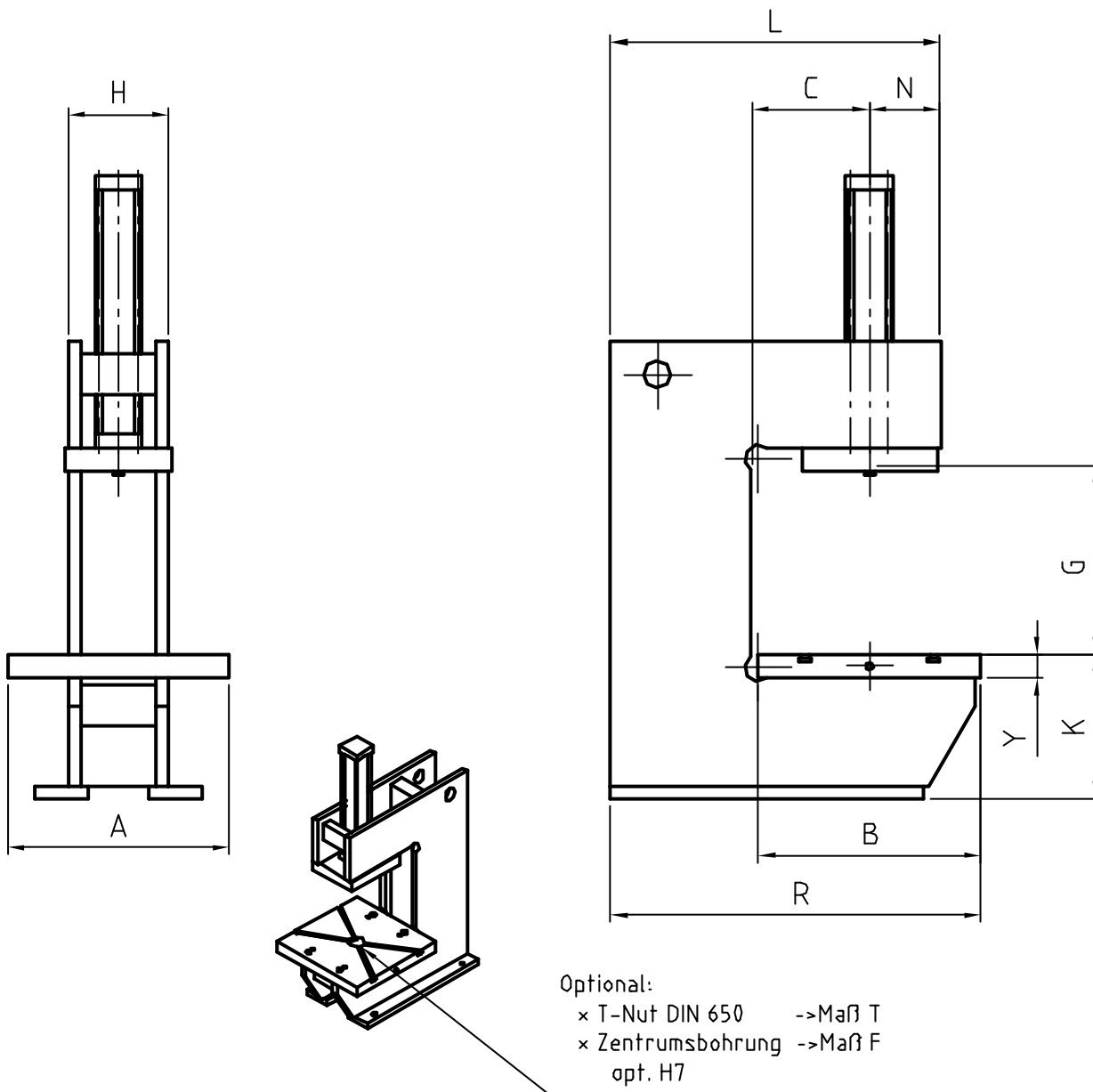

Maße C-Gestell													
	max. Belastung kN (t)	A	B	C	F	G	H	K	L	N	R	Y	
<b>C0-020</b>	20 (2)	330	330	175	50	280	150	210	490	105	550	10	36
<b>C0-040</b>	40 (4)	370	370	195	50	319.5	180	260	590	195	650	10	46
<b>C0-080</b>	80 (8)	400	400	210	50	380	220	320	800	200	800	12	56
<b>C0-150</b>	150 (15)	440	440	230	50	424	260	405	900	220	900	12	76
<b>C0-300</b>	300 (30)	530	530	275	60	502	350	514	990	205	1040	14	86

Für Sondergrößen benutzen Sie bitte die Freizeile und tragen Ihre gewünschten Maße ein.

--	--	--	--	--	--	--	--	--	--	--	--	--	--

## Farger & Joosten Maschinenbau GmbH