



cyltronic

nová generace elektrických válců a lineárních os

FLEXIBILITA SERVOPOHONU, JEDNODUCHOST PNEUMATIKY

KATALOG

cyltronic



Elektrický válec CTC



Elektrický válec CTC-V



Elektrický válec CTC-F

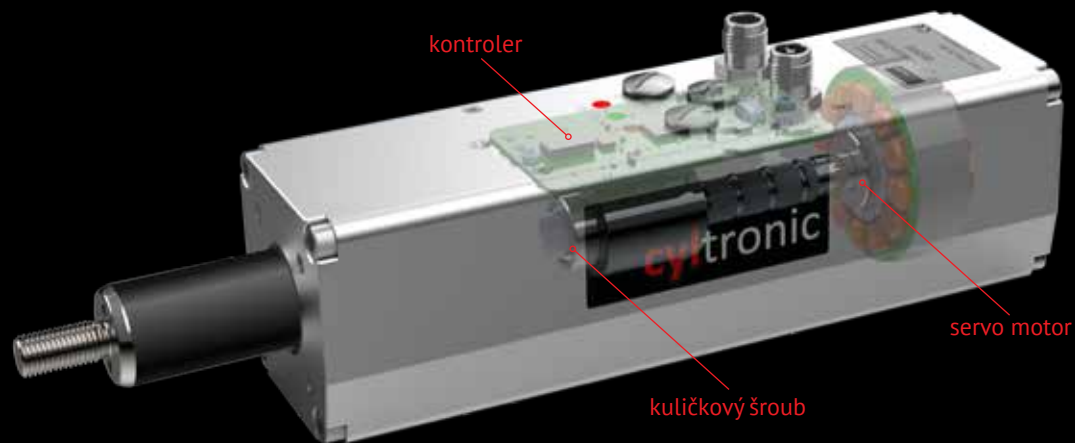

	Pneumatické válce	Cyltronic	Servo válce
Nastavení síly, zdvihu a rychlosti	•	•	•
Kompaktnost / Rozměry	1 VÁLEC 1:1 K CYLTRONIC	1 VÁLEC 1:1 K PNEUMATICE	VÍCE ZAŘÍZENÍ OVERSIZE
Flexibilita	•	•	•
Polohovatelnost	•	•	•
Komunikační rozhraní	•	• / •	• / •
Instalační úsilí	•	•	•
Vzduch	•	•	•
Riziko kontaminace vzduchem	•	•	•
Náklady provoz	•	•	•
Požizovací cena	•	•	•
Přesnost	•	•	•
Co2 neutrální	•	•	•

CYLTRONIC ELEKTRICKÉ VÁLCE



Nová generace přesných elektrických válců **Cyltronic představuje flexibilní řešení**, které kombinuje veškeré výhody elektrických zařízení s technickou jednoduchostí pneumatiky.

- Rychlost až 600 mm/s
- Zdvih 100 - 800 mm
- Napájení 24 V - 48 V
- Síla až 800 N
- IO link
- Životnost 20 000 hod. (10 000 km)
- Krytí IP65, cleanroom
- ISO 15552
- ESD (EN/IEC 61000-6-2)

Cyltronic vs. pneumatika

- 90% nižší náklady na provoz
- 50% menší námaha při instalaci
- Možnost polohování
- Vyšší přesnost a opakovatelnost
- Řízení a synchronizace s jinými zařízeními
- Vyšší silový výkon pro manipulaci s těžkými objekty
- Žádná kontaminace stlačeným vzduchem

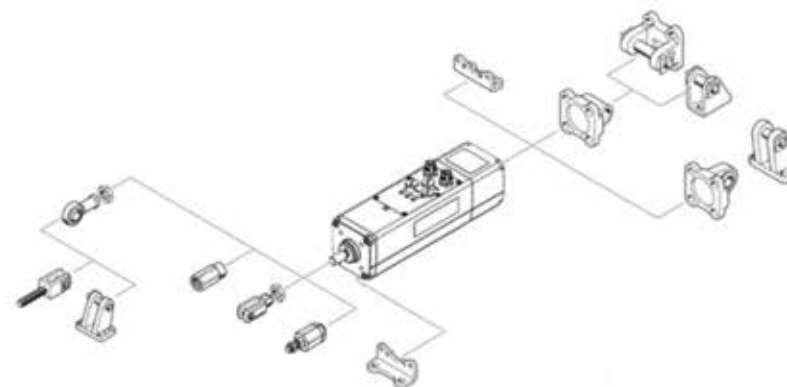

Cyltronic vs. náročné elektrické válce

- Nízké pořizovací náklady a instalační náklady
- 50% úspora místa (řízení integrované v těle válce)
- Kompaktní design (1:1 k pneumatice)
- Jednoduché uvedení do provozu včetně softwarového nastavení
- Nižší hmotnost

CYLTRONIC LINEÁRNÍ OSY

Lineární osa Cyltronic CTL-060 je kompaktní zařízení s integrovaným řízením a servomotorem. Zařízení lze používat samostatně, jako lineární osu, nebo jednoduše kombinovat více zařízení. Integrací elektrických válců řady CTC pak lze získat komplexní manipulační systém X,Y,Z.

- Kompaktní servo osy
- Nosnost až 1000 N
- Rychlost až 600 mm/s
- Posuvná síla až 800 N
- Zdvih 100, 200, 300, 500, 600, 800, 1000 mm

